



- устанавливается в канальных системах вентиляции и кондиционирования производственных и жилых зданий;
- утилизирует тепловую энергию вытяжного воздуха;
- позволяет использовать сэкономленную энергию для обогрева (охлаждения) приточного воздуха;
- использование утилизатора с перекрестноточным теплообменником целесообразно в случаях, когда отсутствует рециркуляция воздуха или в качестве дополнительного энергосбережения;
- эффективность теплоутилизации зависит от соотношения расходов приточного и вытяжного воздуха и разницы температур на входах в теплообменник, и может достигать 70%;
- обрабатываемый воздух не должен содержать липких и волокнистых материалов, взрывоопасных газовых смесей и агрессивных веществ;
- содержание пыли и твердых примесей не должно быть выше 0,1 г/м³.

С-РКТ-40-20

- канальный пластинчатый теплоутилизатор
- типоразмер (по прямоугольному присоединительному сечению В×Н)

Для ПОДБОРА канального теплоутилизатора необходимы следующие данные:

- воздухопроизводительность приточного и вытяжного воздуха (м³/ч)
- температура вытяжного воздуха;
- температура приточного воздуха;
- относительная влажность вытяжного воздуха.

Теплоутилизатор состоит из рекуперативного перекрестноточного теплообменника внутри специального корпуса.

КОРПУС теплоутилизатора выполняется из оцинкованной стали.

Теплообменная поверхность утилизатора образована гофрированными пластинами из алюминиевой фольги.

ПРИНЦИП РАБОТЫ. Вытяжной воздух, удаляемый из обслуживаемого помещения, протекает по каждому второму каналу между пластинами рекуперативного теплообменника, нагревая их (в зимний период) или охлаждая (в летний). Обрабатываемый приточный воздух протекает через остальные каналы теплообменника, поглощая тепло нагретых пластин или наоборот охлаждаясь.

РЕКОМЕНДАЦИИ ПО МОНТАЖУ. Теплоутилизатор предполагает как горизонтальную, так и вертикальную установку.

При этом должен быть обеспечен отвод конденсата из вытяжного вентиляционного канала. С этой целью следует обеспечить уклон соответствующего участка вентиляционного канала длиной 1 - 3 м, который должен быть надежно герметизирован. В нижней точке канала необходимо предусматривать патрубок для слива конденсата.

Направление подачи воздуха - через теплоутилизатор или в обход него на следующий участок приточной вентиляционной системы - регулируется с помощью определенного клапана байпаса, который должен предусматриваться в системе отдельно.

При монтаже теплоутилизатора необходимо предусматривать сервисный доступ для обслуживания теплоутилизатора: периодически необходимо проводить очистку теплообменной поверхности утилизатора.

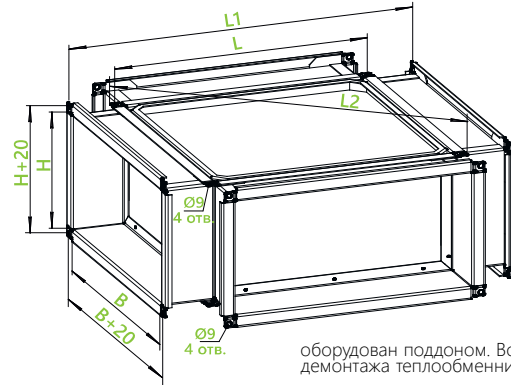

оборудован поддоном. Возможность демонтажа теплообменника

ТИПОРАЗМЕР	Размеры, мм					Масса кг, не более
	В	Н	L	L1	L2	
С-РКТ-40-20	400	200	420	585	626	25,6
С-РКТ-50-25	500	250	520	685	767	35,6
С-РКТ-50-30	500	300	520	685	767	35,6
С-РКТ-60-30	600	300	620	785	909	46,6
С-РКТ-60-35	600	350	620	785	909	48,6
С-РКТ-70-40	700	400	720	885	1050	64,6
С-РКТ-80-50	800	500	820	985	1192	85,6
С-РКТ-90-50	900	500	920	1085	1333	92,0
С-РКТ-100-50	1000	500	1020	1185	1475	105,6

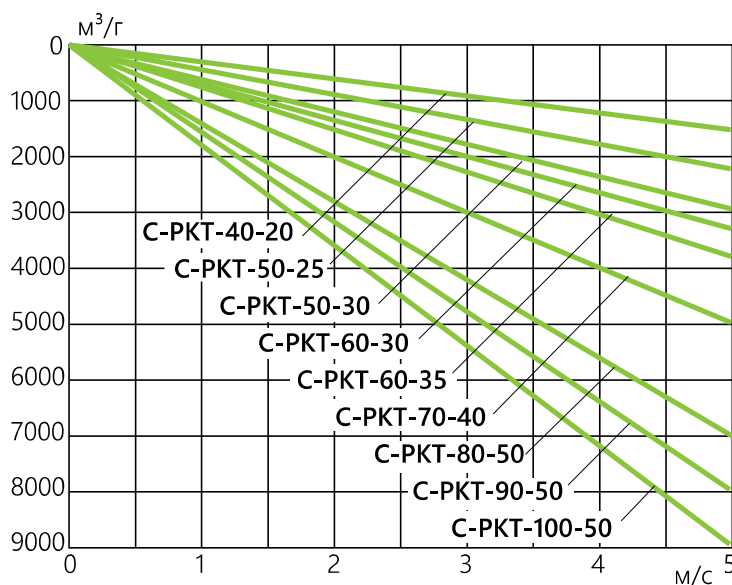
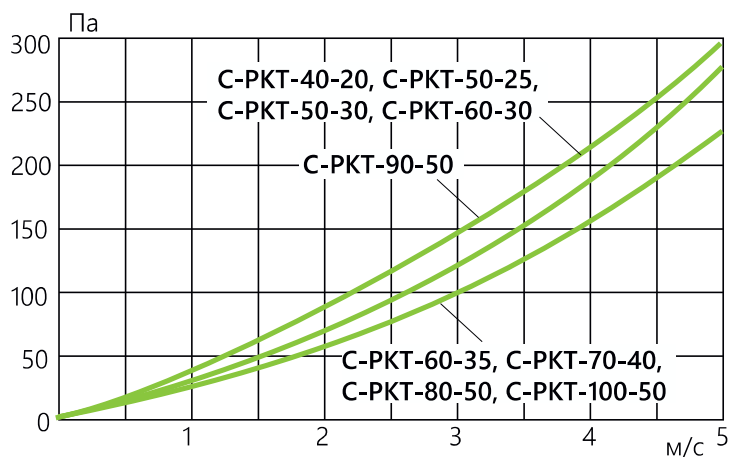

Для удобства монтажа канальных теплоутилизаторов в компактных стационарных системах вентиляции и кондиционирования, предприятием поставляется ряд адаптеров типа С-К, позволяющие варьировать направление разводки воздухопроводов, ведущих и отводящих воздушные потоки от теплоутилизатора.

С-К-40-20-45

- адаптер
- типоразмер (по прямоугольному присоединительному сечению В×Н)
- угол между входным и выходным фланцами

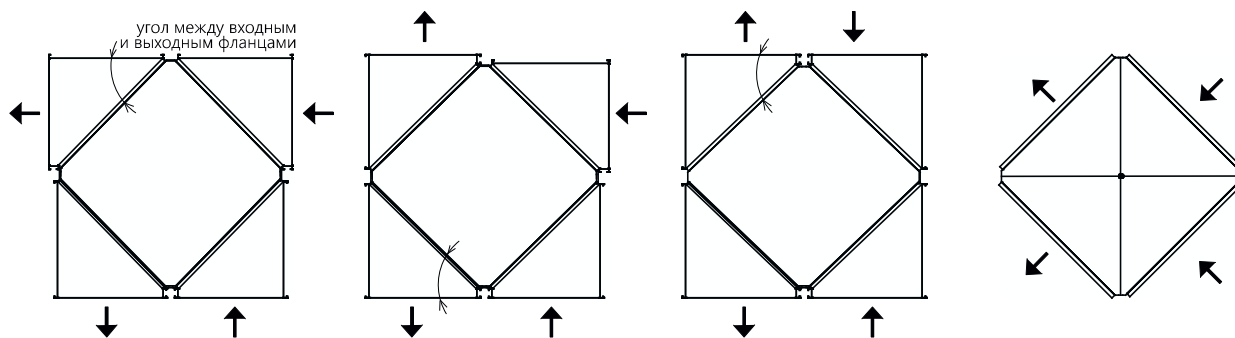

КАНАЛЬНОЕ ОБОРУДОВАНИЕ